

PLDOMO

Elevador Cargas Ligeras/
Montaplatos



DOMOELEVACIÓN

Estamos innovando y aplicando las últimas tecnologías,
que se adaptan continuamente a sus necesidades.



PLDOMO Elevador Cargas Ligeras / Montaplatos

PLDOMO Elevador Cargas Ligeras / Montaplatos

El elevador PLDOMO está especialmente diseñado para el transporte vertical de pequeñas cargas. Su diseño innovador permite optimizar al máximo el espacio disponible, al ser el único en el mercado que pierde tan solo 8 cm en el montaje de las guías, dándole mucho más espacio a la cabina.

Su funcionamiento con motor eléctrico de alta eficiencia y tracción con cinta dentada permite un desplazamiento silencioso y seguro, y gracias a su variador de frecuencia la aceleración y desaceleración es excepcionalmente suave y ajustable. La tracción con cinta dentada de PLDOMO nos permite realizar recorridos muy largos, ya que no depende de grandes y pesados pistones.

Otra característica que hace único a PLDOMO es el poder situar el motor dentro del hueco, tanto arriba en la huida como abajo en el foso, con lo cual nos permite tener huidas o fosos reducidos.

A parte de sus medidas estándar, PLDOMO también se fabrica a medida, optimizando los huecos existentes pequeños.

APLICACIONES:

Trasporte vertical de cargas de hasta 100 kg:
Restauración, bibliotecas, oficinas, hoteles, vivienda, hospitales...

FICHA TÉCNICA:

ALIMENTACIÓN: 230V 50HZ.

CONSUMO: 0,75 Kw.

VELOCIDAD: 0.3 m/s.

RECORRIDO MÁXIMO: 30 m.

CONTROL VELOCIDAD: Variador de frecuencia arranque y paro extra suave.

CABINA: En acero inoxidable AISI-304 y bandeja intermedia desmontable.

Opcionales: bandejas adicionales desmontables.

MEDIDAS CABINA: Mínimo 40 x 40 cm hasta 80 x 80 cm en acero inoxidable AISI-304.

ALTURA CABINA: Estándar 80 cm máxima 120 cm.

CARGA MÁXIMA: 100 kg.

SISTEMA ELEVACIÓN: Eléctrica por cintas dentadas.

BOTONERA: Un pulsador por parada, stop de emergencia e indicador de funcionamiento, puerta abierta o está. Una botonera por puerta.

SEGURIDAD: Paro final de carrera.

Contacto aflojamiento cintas.

Protección térmica del motor.

Contacto de puerta cerrada.

Electrofreno motor.

PUERTAS: Guillotina con una o dos hojas en acero inoxidable AISI-304 con paso libre de 50 a 90 cm. Opcionales: mirilla redonda, frotis.

Batiente una hoja en acero inoxidable AISI-304 con paso libre de 50 a 90 cm.

Opcionales: mirilla redonda.

POSICIÓN MOTOR: Puede estar situado en la huida o en el foso.

OPCIONAL:

Estructura autoportante.

Recubrimiento estructura.

Llavín desconexión.

Bandejas desmontables en cabina.

Conforme a directiva de máquinas 2006/42/CE

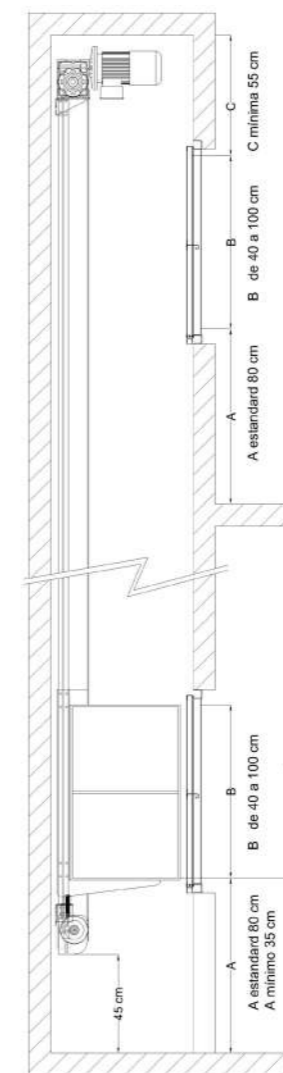
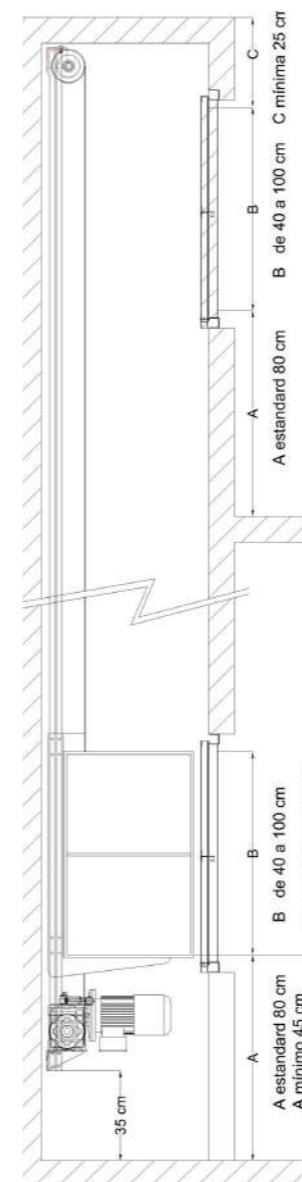
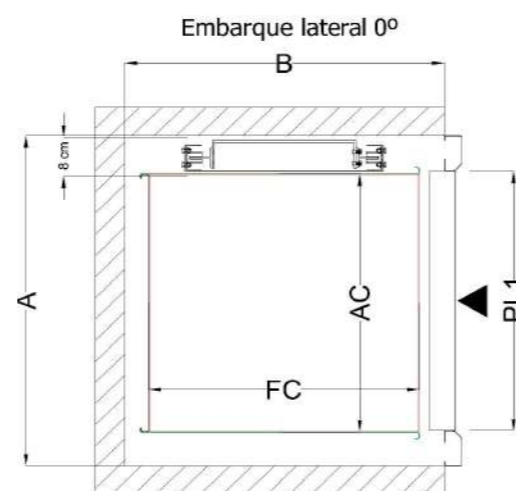
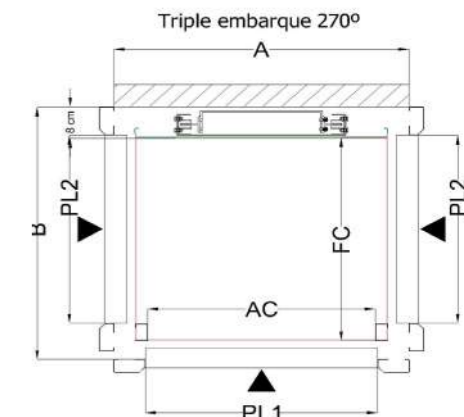
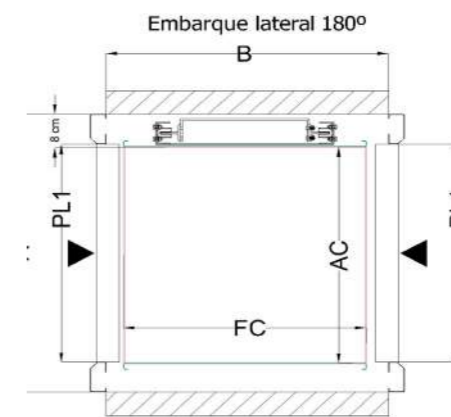
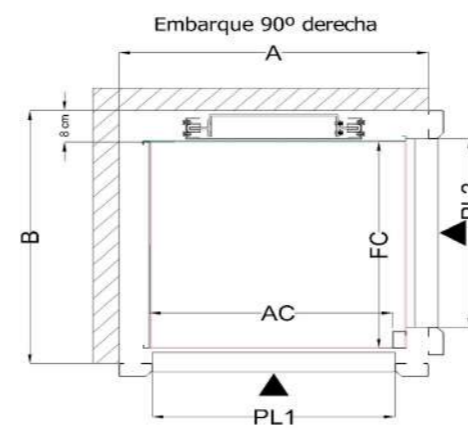
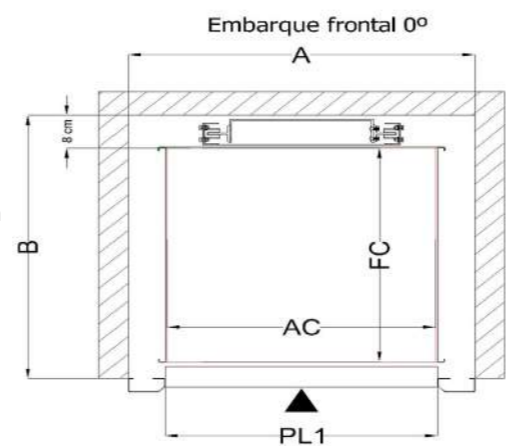

Guillotina



Batiente



FRONTAL 0°	DESCRIPCIONES	MEDIDAS
A	Ancho de hueco	44 > 100 cm
B	Fondo de hueco	50 > 100 cm
AC	Ancho de cabina	A-15 cm
FC	Fondo de cabina	B-15 cm
PL1	Paso libre puerta 1	A-15 cm
LATERAL 0°	DESCRIPCIONES	MEDIDAS
A	Ancho de hueco	44 > 100 cm
B	Fondo de hueco	50 > 100 cm
AC	Ancho de cabina	A-15 cm
FC	Fondo de cabina	B-10 cm
PL1	Paso libre puerta 1	A-15 cm
180°	DESCRIPCIONES	MEDIDAS
A	Ancho de hueco	44 > 100 cm
B	Fondo de hueco	50 > 100 cm
AC	Ancho de cabina	A-16 cm
FC	Fondo de cabina	B-10 cm
PL1	Paso libre puerta 1	A-15 cm
90°	DESCRIPCIONES	MEDIDAS
A	Ancho de hueco	44 > 100 cm
B	Fondo de hueco	50 > 100 cm
AC	Ancho de cabina	A-12 cm
FC	Fondo de cabina	B-13 cm
PL1	Paso libre puerta 1	A-15 cm
PL2	Paso libre puerta 2	A-17 cm
270°	DESCRIPCIONES	MEDIDAS
A	Ancho de hueco	44 > 100 cm
B	Fondo de hueco	50 > 100 cm
AC	Ancho de cabina	A-10 cm
FC	Fondo de cabina	B-13 cm
PL1	Paso libre puerta 1	A-15 cm
PL2	Paso libre puerta 2	A-17 cm

PLDOMO



info@domelevacion.com

Pol. Ind. El Segre - C/ Josep Segura i Farré, 707 Nau 3 - 25191 Lleida tel. 973720333